

Montagem da estrutura

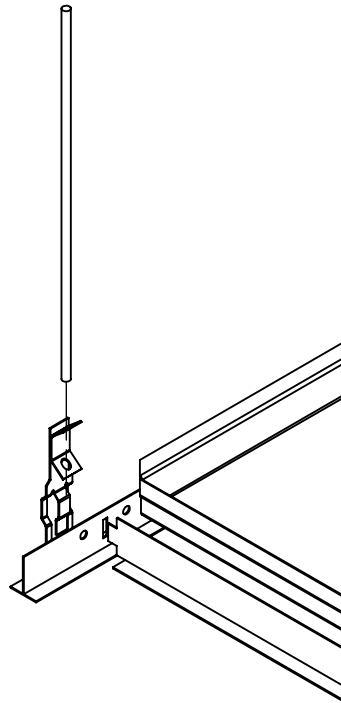

Isométrica da estrutura

Nº	Denominação
1	Perfil T24 principal
2	Travessa T24
3	Bandeja 1250x625mm
4	Bandeja 1250x625mm
5	Pendural
6	Tirante galvanizado N10

- Medidas em milímetros.

- Caso houver arremates, estes serão entregues a parte e suas medidas irão depender do tipo de acabamento e da geometria do forro. As medidas serão coletadas ao final da instalação das peças padrão. O prazo de entrega irá contar a partir da coleta das medidas e poderá variar a depender de sua quantidade e complexidade.

- A fixação do tirante no(a) teto(estrutura) pode ser feita de diversas formas (em gancho, olhal, parafuso, dentre outros), e deverá ser estabelecida e informada pelo cliente no fechamento do pedido.

- O forro não tem função estrutural. Por esse motivo, a instalação de outros elementos que não estejam especificados na lista, como luminárias, deverão possuir sustentação independente.

- As peças deverão ser armazenadas em um local fechado e livre de umidade, e somente deverão ser retiradas da embalagem ao iniciar a instalação. Peças avariadas devido às más condições de armazenamento ou pela forma de manuseio não serão passíveis de reposição.

